

Par Jean-Sylvain Galicier constellateur et psychogénéalogiste.

Programme du stage à la « Fontaine des Lys » du 21 et 22 janvier 2023.



Après votre inscription, vous recevrez un questionnaire (généogramme) afin, d'une part de préciser les contours de votre problématique, et d'autre part, mettre en mouvement et activer vos mémoires transgénérationnelles.

Mis à part l'horaire d'accueil du premier jour, les horaires ne sont pas figés.

**Le 1er jour :**

Accueil à partir de 9h30, remise du dossier du stage.

Présentation rapide des différents niveaux de constellation, puis chaque stagiaire exprime ce pour quoi il est venu ici et ce qu'il en attend, au sein du cercle du respect.

Méditation de 10 à 15mn sur les loyautés aux ancêtres.

Un court échange à lieu ensuite, au sein du cercle du respect que nous avons créé.

Repas 13h

Reprise : Exercice d'éveil des perceptions représentatives « l'espace qui unit, l'espace qui sépare ». Échange au sein du cercle du respect.

14h Espace constellations.

Pause, puis dîner.

Après le repas, pause et rétrospective de la journée, par chaque stagiaire.



## 2ème jour de stage :



Petit déjeuner : 8h30

9h15 Nous commençons avec « L'espace qui unit et l'espace qui sépare ».

Ensuite, avant le travail de constellation, chaque stagiaire s'exprime, s'il le souhaite, au sein du cercle du respect.

9h40 Espace constellations et pause.

Repas à 13h.

14h Espace constellations et pause.

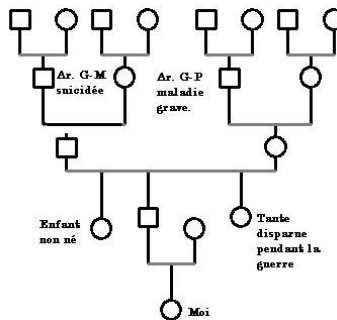

Reprise à 16h05 Espace constellations et pause.

17h35 : Recevoir la force de ses ancêtres à travers un représentant.

17h55 Bilan du stage et rituel de restitution des mémoires et des énergies de fin de stage.

Fin du stage vers 18H30